

DIRECTIONONELE REMBLOKKEN



INLEIDING

Een van de grootste uitdagingen waarmee fabrikanten van remblokken geconfronteerd worden door voertuigfabrikanten betreft het controleren en reduceren van remgeluid.

Om het probleem op te lossen zijn er, bij sommige specifieke remsystemen, asymmetrische remblokontwerpen ontworpen die de remblok met een hoek op de remschijf plaatsen. Door dat te doen, wordt de kans op trillingen en geluid aanzienlijk gereduceerd.

Ferodo gebruikt twee methoden om de hoek bij de plaatsing te verwezenlijken. De ene is het gebruik van een afschuining op het frictie-oppervlak en de tweede is een uitsparing van de opvulling voor geluidsonderdrukking op de rugplaat. Bij beide is het eenvoudig voor de technicus om te zien en te begrijpen dat de blokken op een specifieke manier moeten worden geplaatst.

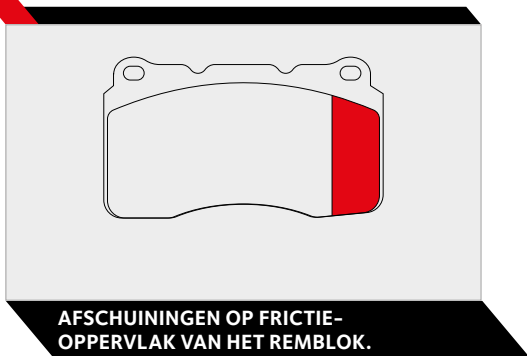

DIRECTIONONELE REMBLOKKEN MONTEREN

Veel directionele blokken hebben een pijl op de achterplaat voor het aangeven van de draairichting van de remschijf. Bij het monteren van deze remblokken, moet u ervoor zorgen

dat de pijlen gericht zijn in dezelfde richting als waarin de wielen draaien bij vooruit rijden.

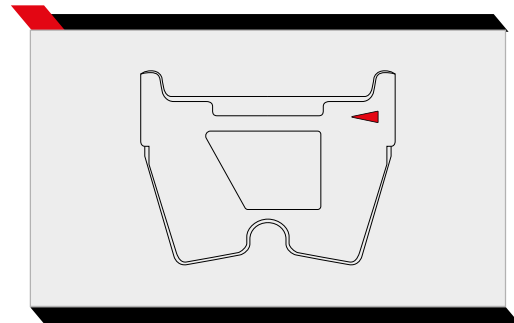
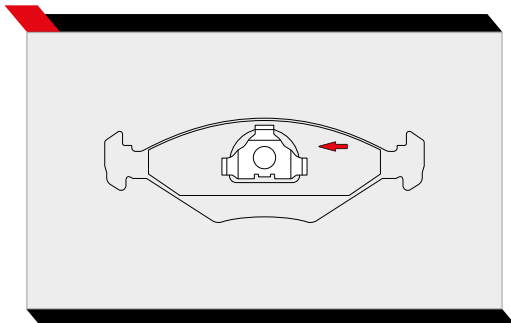

DIRECTIONONELE REMBLOKKEN



Sommige directionele blokken gebruiken geen pijl maar bevatten in plaats daarvan een letter. De letter geeft aan aan welke zijde van het voertuig de remblokken moeten worden gemonteerd.

Wanneer de letter R wordt gebruikt, moet het remblok worden gemonteerd aan de rechterzijde van het voertuig. Wanneer een L wordt gebruikt, moet u het aan de linkerzijde monteren.

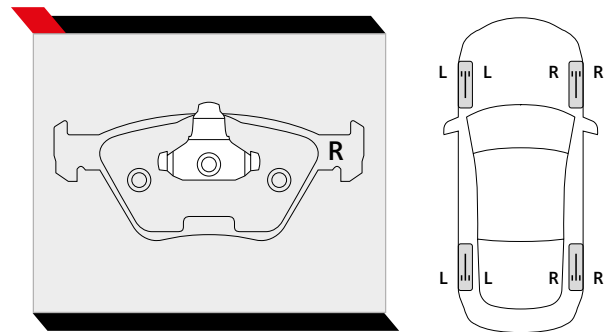

REMBLOKKEN MONTEREN MET AFSCHUINING OP HET FRICTIE-OPPERVLAK

Als geen pijl of letter wordt gebruikt maar de Ferodo-blokken uitgerust zijn met een afschuining, moet de rand van de grotere afschuining worden gepresenteerd bij de voorrand waar het blok voor het eerst contact maakt met de remschijf.

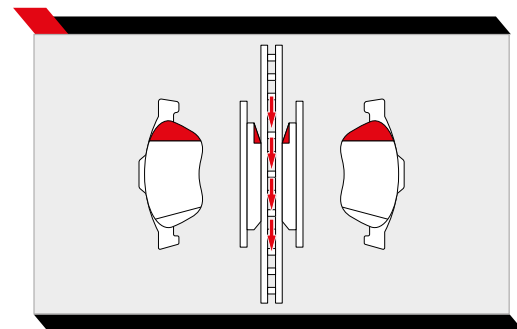

REMBLOKKEN MONTEREN MET EEN HALVEMAANVORMIGE UITSPARING IN DE OPVULRING VOOR GELUIDSONDERDRUKKING

Als geen pijl of letter wordt gebruikt maar de Ferodo-blokken zijn uitgerust met een halve maanvormige uitsparing uit de opvulling voor geluidsonderdrukking, moet de halve maanvorm worden gepresenteerd bij de voorrand waar het blok voor het eerst contact maakt met de remschijf.

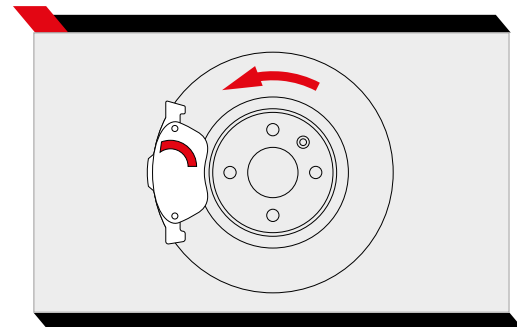

DIRECTIONELE REMBLOKKEN



BLADER DOOR ONS ASSORTIMENT VAN DIRECTIONELE REMBLOKKEN:

FDB872	FDB1541	FDB1167	FDB4188
FDB1994	FDB1865	FVR1484	FDB1978
FDB1295	FDB1920	FDB1654	FDB4180
FDB1640	FDB4326	FDB1717	FDB4454
FVR1642	FDB4445	FDB4055	FDB1561
FDB1826	FDB4765	FDB1833	FDB4841
FDB1704	FDB1323	FDB1495	FDB4425
FDB1810	FDB1463	FDB4199	FDB4433
FDB1407	FDB1664	FDB1979	FDB4908
FDB1441	FDB4165	FDB1520	

ONTDEK ONZE GEDETAILLEERDE INSTALLATIEVIDEO'S OP YouTube

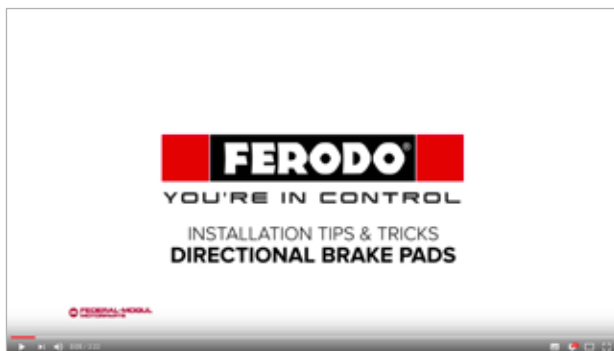

Alleen voor informatieve doeleinden. Wij zijn niet aansprakelijk voor enige schade die het gevolg is van uw vertrouwen op deze inhoud.